

SF-MBSID

内撑侧紧夹具

产品图片



本体  
SUM24L

选型示意图

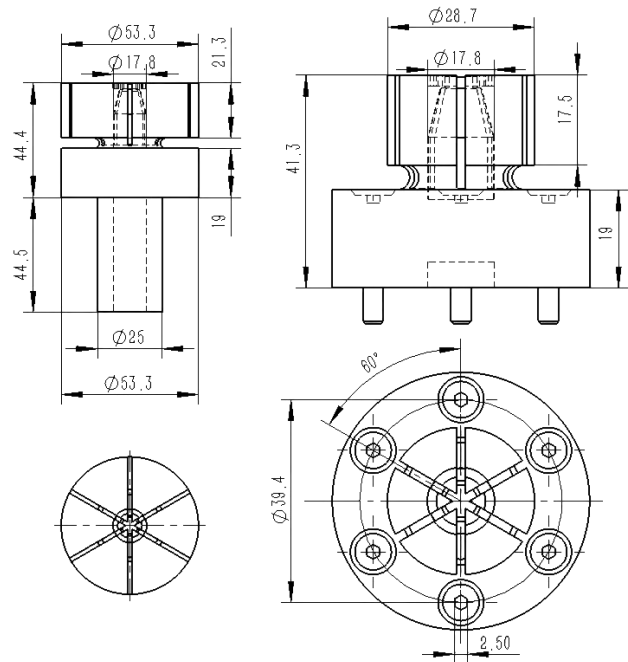

选型参数表

型号	适用工件直径	夹紧力 (kN)	容许紧固扭矩 (N·m)	自行加工时的扩张直径	容许扩张直径	质量 (g)
SF-MBSID-M	φ 17.8~φ 28.7	15	47	0.02~0.18	0.3	358
SF-MBSID-L	φ 17.8~φ 53.3	15	47	0.02~0.18	0.3	720

异形夹具系列

内撑夹具

外夹夹具

基板系列  
底座系列  
零点快换系列

精密台钳系列

异形夹具系列

快速夹紧系列

支撑定位系列

辅助部品系列